

# SPEED2PROTECT SL

Frischer Wind mit Sicherheit – auch in rauer, nasser und schmutziger Umgebung

CasaFan   
SafeLine

## GEWERBE-EINSATZ

Zertifiziert nach Maschinenrichtlinie 2006/42/EC Teil 1 für die Verwendung im Gewerbe.



**IP54**

Staubschutz  
Spritzwasserschutz



## SPEED2PROTECT SL #304514

Gehäuse, Schutzgitter und Rohr-rahmen mit doppelter Korrosionsschutz-Lackierung, Farbe Weiß

- Hochleistungs-Standventilator in Industrieausführung.
- Ideal zum Einsatz in Produktion, Lager und Versand.
- Halter zur Festinstallation an der Wand im Lieferumfang enthalten.
- 3 Stufen mittels Druckschalter bedienbar. Zweipoliger Ein/Ausschalter.
- Vertikale Neigung im Bereich von 130° einstellbar.
- Schutzgitter, Gehäuse, Rahmen und Standfuß mit doppelter Korrosionsschutzlackierung, Farbe Weiß.
- Leistungsstarkes Aluminiumflügelrad.

- Stabiler, kipp-sicherer Stahlrohr-Standfuß, höhenverstellbar.
- Praktischer Griff an der Rückseite des Schutzgitters.
- 2,5 m Gummischlauchleitung H07RN-F G 3 1,0 mm<sup>2</sup> für hohe mechanische Beanspruchung mit Schutzkontaktstecker IP54.
- Schutzart IP54 staub- und spritzwassergeschützt, Schutzklasse I.

Artikel	Art.-Nr.	Gehäuse/Gitter	Flügel
SPEED2PROTECT SL	304514	Doppelter Korrosionsschutzlack, Weiß	Aluminium

Technische Daten	Maße (mm)
------------------	-----------

Leistung Motor (W)	120 max.
Spannung (V/Hz)	220-240/~50
Anzahl Stufen	3
Drehzahl min <sup>-1</sup>	1.250 max.
Gewicht (kg)	14,8
Schalldruck (L <sub>p</sub> -3m) dB(A)	49,9
Schallleistung (L <sub>w</sub> ) dB(A)	72,0
Luftmenge (m <sup>3</sup> /h)*	10.700
Serviceverh. (m <sup>3</sup> /min/W)	1,48
Korb Ø mm	495
Flügel Ø mm	455

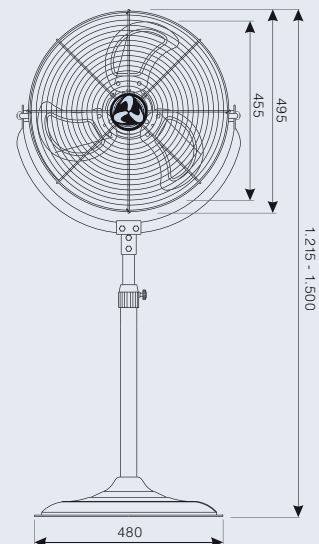

Umgebungstemperatur -10 bis +42 °C.

\*gemessen nach IEC 60879



Ein Wandhalter ist im Lieferumfang enthalten.



Zweipoliger Schalter für Ein-/Aus und Umschaltung der Leistungsstufen sind unter einer Gummischutztülle.